



• SIESTA •

STROLLERS



Available only in selected countries
Details on kinderkraft.com

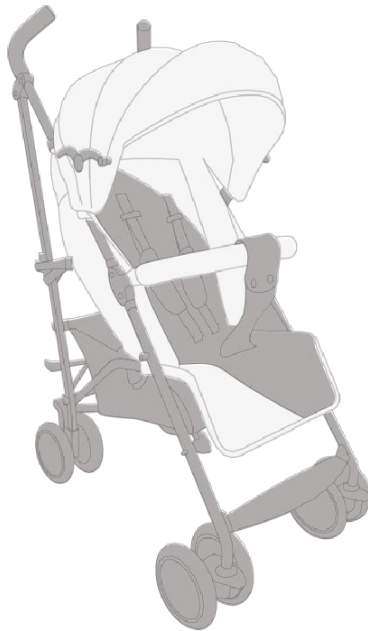

kinderkraft.com



[/kinderkraftofficial](https://www.youtube.com/kinderkraftofficial)



[kinderkraft](https://www.facebook.com/kinderkraft)



[@kinderkraftofficial](https://www.instagram.com/kinderkraftofficial)

1.



2.

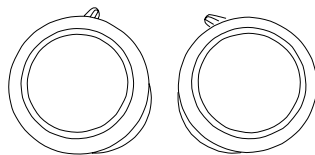

3.

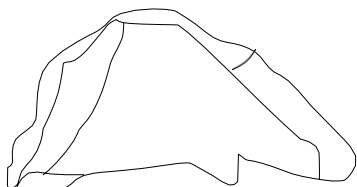

4.

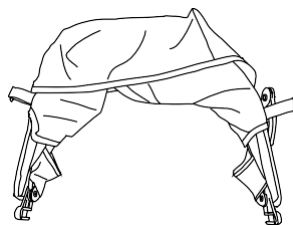

5.

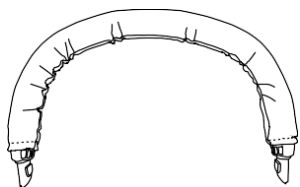

A.

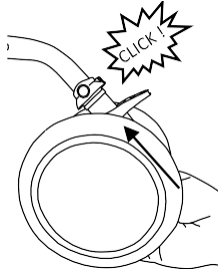

B.

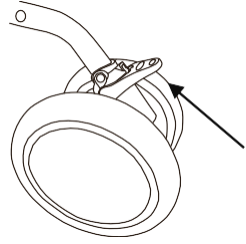

C.

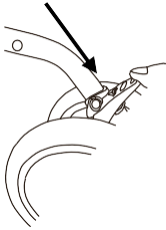

D.

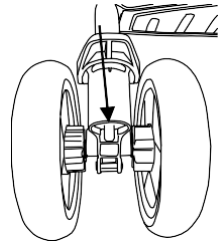

E.

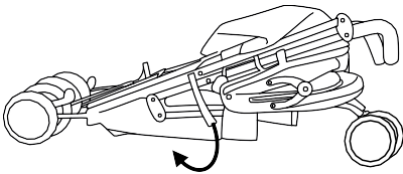

F.

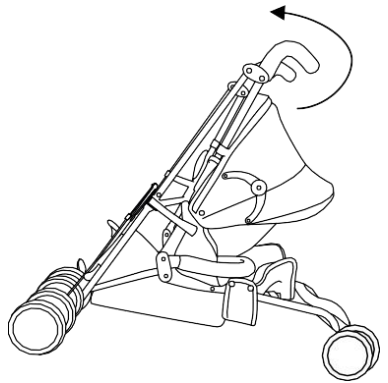

G.

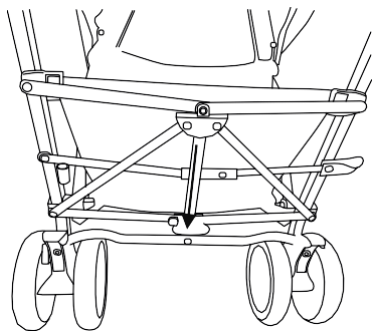

H.

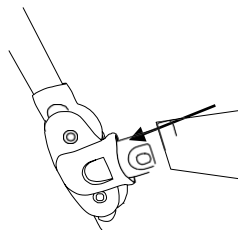

I.

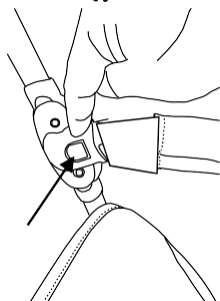

J.

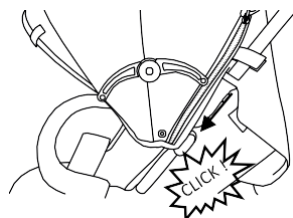

K.

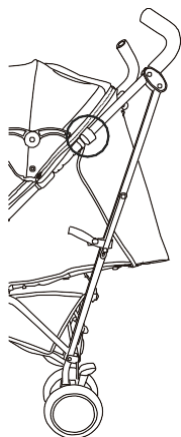

L.

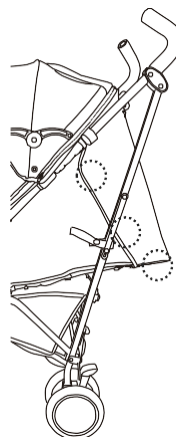

M.

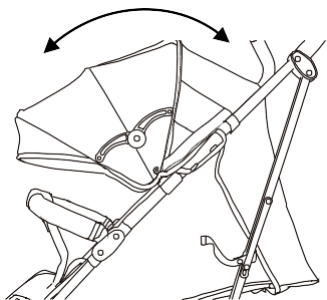

N.

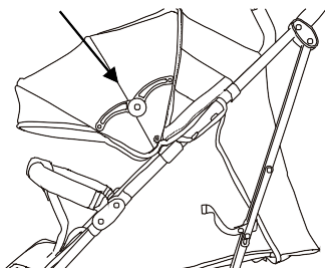

O.

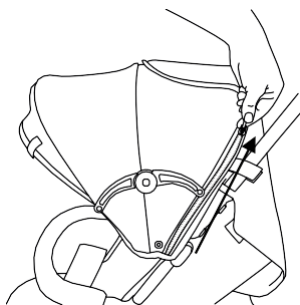

P.

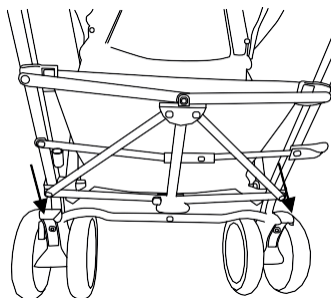

Q.

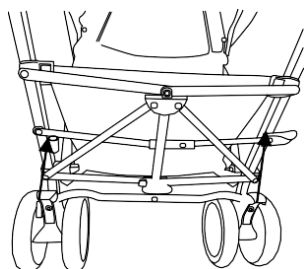

R.

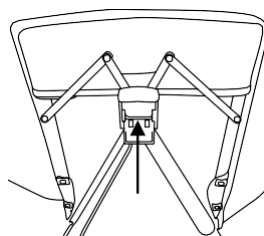

Poštovani korisnici,

Hvala vam što ste kupili Kinderkraft proizvod. Naši proizvodi su dizajnirani za bezbednost i udobnost vašeg deteta. Kišobran kolica je idealno rešenje za one koji cene kvalitet, modernost i funkcionalnost. Pažljivo pročitajte uputstvo i sledite njegove preporuke.

VAŽNO - PAŽLJIVO PROČITAJTE I SAČUVAJTE ZA BUDUĆU UPOTREBU.

A. Napomene o bezbednosti i nezi

UPOZORENJE!

- Nikada ne ostavljajte dete bez nadzora.
- Uverite se da su svi uređaji za zaključavanje uključeni pre upotrebe.
- Da biste izbegli povrede, vodite računa da dete bude podalje kada rasklapate i savijate ovaj proizvod.
- Ne dozvolite detetu da se igra sa ovim proizvodom.
- Ova vrsta kolica nije pogodna za decu mlađu od 6 meseci
- Uvek koristite sigurnosni sistem.
- Proverite da li su telo kolica ili sedišta ili uređaji za pričvršćivanje autosedišta pravilno pričvršćeni pre upotrebe.
- Ovaj proizvod nije pogodan za trčanje ili klizanje.
- Upotreba uzrasta i težine: od 6 meseci do 22 kg ili 4 godine, šta god se prvo dogodi.
- Ovaj proizvod sme da koristi samo jedno dete u isto vreme
- Maksimalno opterećenje korpe je 2 kg.
- Bilo koji teret pričvršćen na ručku i/ili na zadnji deo naslona i/ili na bočne strane vozila će uticati na stabilnost vozila.
- Uređaj za parkiranje treba da se aktivira prilikom postavljanja i uklanjanja dece
- Podignite prednje točkove kada se penjete uz ivičnjak ili stepenice.
- Koristite samo delove i pribor koje je isporučio ili preporučio proizvođač. Nemojte koristiti druge delove ili pribor.
- Ne stavljajte proizvod blizu otvorenog plamena ili drugih izvora toplote.
- Ne koristite sa dodatnom platformom.

- Prestanite da koristite kolica za bebe ako sumnjate u njihovu ispravnost ili sumnjate na opasnost.

A. MONTAŽA

I. DELOVI KOLICA

1. Ram sa sedištem i zadnjim točkovima
2. prednji točkovi x2
3. kabanica za kišu
4. tenda
5. rukohvat

II. SASTAVLJANJE/RASTAVLJANJE TOČKOVA

Da biste ugradili prednje točkove (2) umetnite točkove na osovine u okviru dok se ne čuje karakterističan zvuk „klik“ (slika A).

Proverite da li su točkovi postavljeni na pravo mesto.

Prednji točkovi se mogu zaključati tako da kolica ne mogu da se kreću napred. Da biste koristili ovu funkciju, podignite ručicu za blokiranje nagore (Sl.B). Pomerite ručicu nadole u početni položaj da biste otključali prednje točkove (Sl.C).

Da biste odvojili prednje točkove, pritisnite i držite dugme nadole, a zatim uklonite točak (Sl.D).

PAŽNJA! Pre upotrebe kolica proverite da li su svi točkovi pravilno postavljeni.

III. RASKLAPANJE OKVIRA

Postavite okvir na ravnu površinu, ručkom podignutom. Počnite da rasklapate kolica tako što ćete otpustiti element za blokiranje sa desne strane (Sl.E). Zatim povucite ručicu nagore (slika F), rasklopite kolica i zaključajte ih pomeranjem poluge nadole (pogledajte sl.G).

IV. SKLAPANJE/RASKLAPANJE KOLICA

Umetnite polugu u rupe na obe strane okvira (slika H). Ako se uradi kako treba, čućete „klik“. Vežite pojas za ruke u sredini štitnikom za prepone. Da biste odvojili držač za ruku, pritisnite dugmad sa obe strane ručke i uklonite je (Sl. I).

V. MONTAŽA/DEMONTAŽA TENDE

Da biste sastavili tendu, gurnite je na svaku stranu okvira kolica dok ne čujete zvuk „klik“ (Sl. J), zatim namotajte čičak trake oko okvira (Sl. K) i pričvrstite čičak trake na spoljnim stranama sedišta i na naslonu (slika L). Uverite se da je tenda pravilno sastavljena. Da biste produžili veličinu tendu otkopčajte rajsferšlus sa desne strane tende (Sl.O). Tendu možete podesiti povlačenjem dok ne dostigne željeni položaj (Sl.M). Takođe je moguće zaključati tendu kada je maksimalno rasklopljena: pritisnite mehanizme za blokiranje sa obe strane tende, kao što je prikazano na slici N. Da biste odvojili tendu, otkopčajte čičak trake i izvucite tendu iz strane okvira.

PAŽNJA! INSTALIRAJTE TENDU PRE KORIŠĆENJA KOLICA

VI. UPOTREBA KOČNICE

Kolica za bebe imaju nožnu parkirnu kočnicu na zadnjoj osovini. Pritisnite jednu od pedala da aktivirate kočnicu (Sl. P). Otključajte kočnicu podizanjem pedale (Sl. K).

VII. PODEŠAVANJE NASLONA I OSOLONCA ZA NOGE

Naslon kolica se može podesiti na 4 načina. Da biste podesili naslon, pritisnite dugme na zadnjoj strani sedišta i postavite naslon u udoban položaj. Fig.R).

Oslonac za noge možete podesiti na dva načina (Sl.S) Istovremeno pritisnite dugmad sa obe strane oslonca za noge i postavite oslonac u željeni položaj.

VIII. KABANICA ZA KIŠU

Postavite kabanicu za kišu preko sedišta i pričvrstite je čičak trakama (Sl.T).

IX. SIGURNOSNI POJASEVI

Pritisnite kopču da otpokčate pojaseve (Sl.U). Da biste osigurali dete, spojite pojaseve za ramena sa pojasevima za kukove, a zatim ih pritisnite u središnju kopču dok se ne zabravi (Sl. V). Svaki put je potrebno podesiti pojaseve.





X. SKLAPANJE KOLICA

Preklopite tendu i postavite oslonac za noge u horizontalni položaj. Zatim podignite ručicu na zadnjoj strani kolica da biste je otključali (Sl. V). Sada gurnite ručicu sa desne strane ka unutrašnjoj strani kolica (Sl. Ks) i preklopite kolica nadole gurajući ručku napred. Element za blokiranje koji sprečava rasklapanje kolica će se automatski aktivirati, ali proverite da li je na pravom mestu.

XI. ODRŽAVANJE Kupac je odgovoran za pravilnu ugradnju svih funkcionalnih elemenata kao i za obavljanje svih potrebnih održavanja i podešavanja kako bi kolica bila u dobrom tehničkom stanju. Kolica se moraju periodično proveravati radi potencijalnih problema. U nastavku su predstavljene značajne mere koje treba primeniti da bi se obezbedila bezbednost deteta i sprečilo skraćivanje životnog veka proizvoda:

- Proverite čvrstoću i sigurnost svih šrafova i spojeva.
 - Proverite svu opremu za zaključavanje točkova i gume. Ako je potrebno, zamenite ili popravite.
 - Proverite da li svi sigurnosni uređaji ispravno funkcionišu, posebno glavni i dodatni pričvršćivači koji treba da se kreću slobodno u bilo kom trenutku. Molimo prestanite da koristite kolica ako postoje sumnje u njegovu pravilnu upotrebu ili sumnja na bilo kakvu opasnost. Koristite samo rezervne delove koje je isporučio ili preporučio proizvođač. Ako točkovi škripe, nanesite tanak sloj silikona. Nemojte koristiti proizvode na bazi ulja ili masti jer oni privlače prljavštinu, što otežava kretanje točkova.

II. ČIŠĆENJE

	Ne prati. Očistite proizvod čistom krpom i blagim deterdžentom		Ne peglati
	Ne izbeljivati		Ne čistiti hemijski
	Ne sušiti u sušilici		

Ako su elementi rama kolica bili izloženi slanoj vodi, isperite vodom iz slavine što je pre moguće.

Nemojte savijati ili skladištiti proizvod kada je mokar i nikada ga ne čuvajte u vlažnim uslovima, jer to može dovesti do pojave buđi.